

chassitainer®

/// LE SQUALE[®]

SEMIREMORQUE PORTE CONTENEURS SURBAISSEE
A DOUBLE EXTENSION

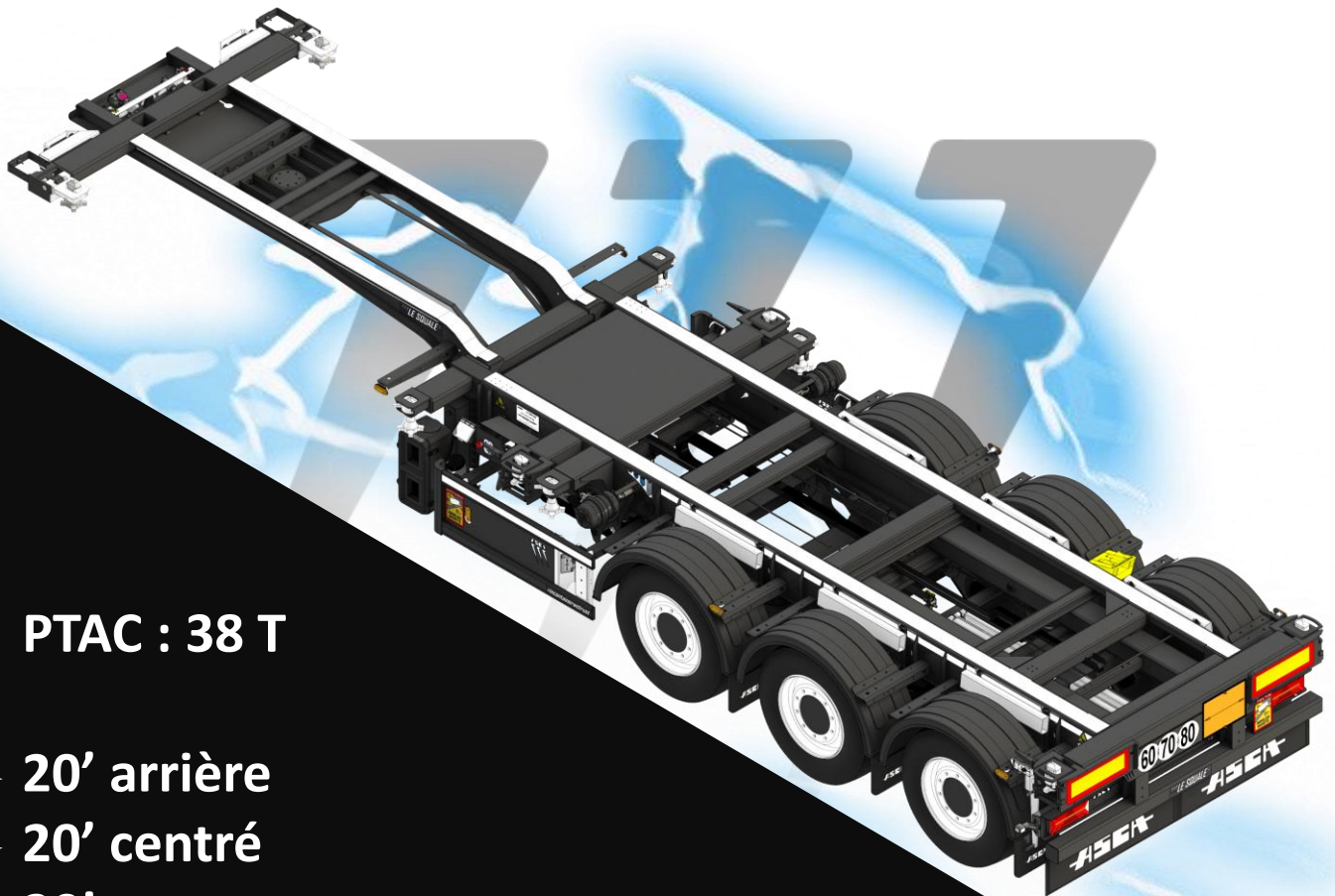

PTAC : 38 T

20' arrière

20' centré

30'

2 x 20'

40' High Cube

45'

ASCA
REMORQUES INDUSTRIE

WWW.ASCA.FR



SEMIREMORQUE PORTE CONTENEURS SURBAISSEE A DOUBLE EXTENSION

PTC : 38T – MMTA : 39T



POLYVALENCE

- 7 Dédicée aux transporteurs souhaitant mettre la polyvalence au cœur de leur stratégie.
- 7 Transport de conteneurs maritimes du 20 pieds au 45 pieds.

DURABILITE ET FACILITE D'UTILISATION

- 7 Conception selon les standards ASCA.
- 7 Choix des matériaux et des composants selon un cahier des charges très strict.
- 7 Extensions avant et arrière à double longerons, gage de fiabilité et de robustesse.
- 7 Extension avant mécanique avec verrouillage automatique.
 - 7 Extension arrière mécanique ou pneumatique.

CONFIGURATION

- 7 Trois essieux 9T avec suspension à air.
 - 7 Freins à disques ou à tambours.
 - 7 385/55R22,5 ou 385/65R22,5.
 - 7 Feux à led ou à ampoules.
 - 7 Essieu relevable.
 - 7 Génératrice Clip-On.

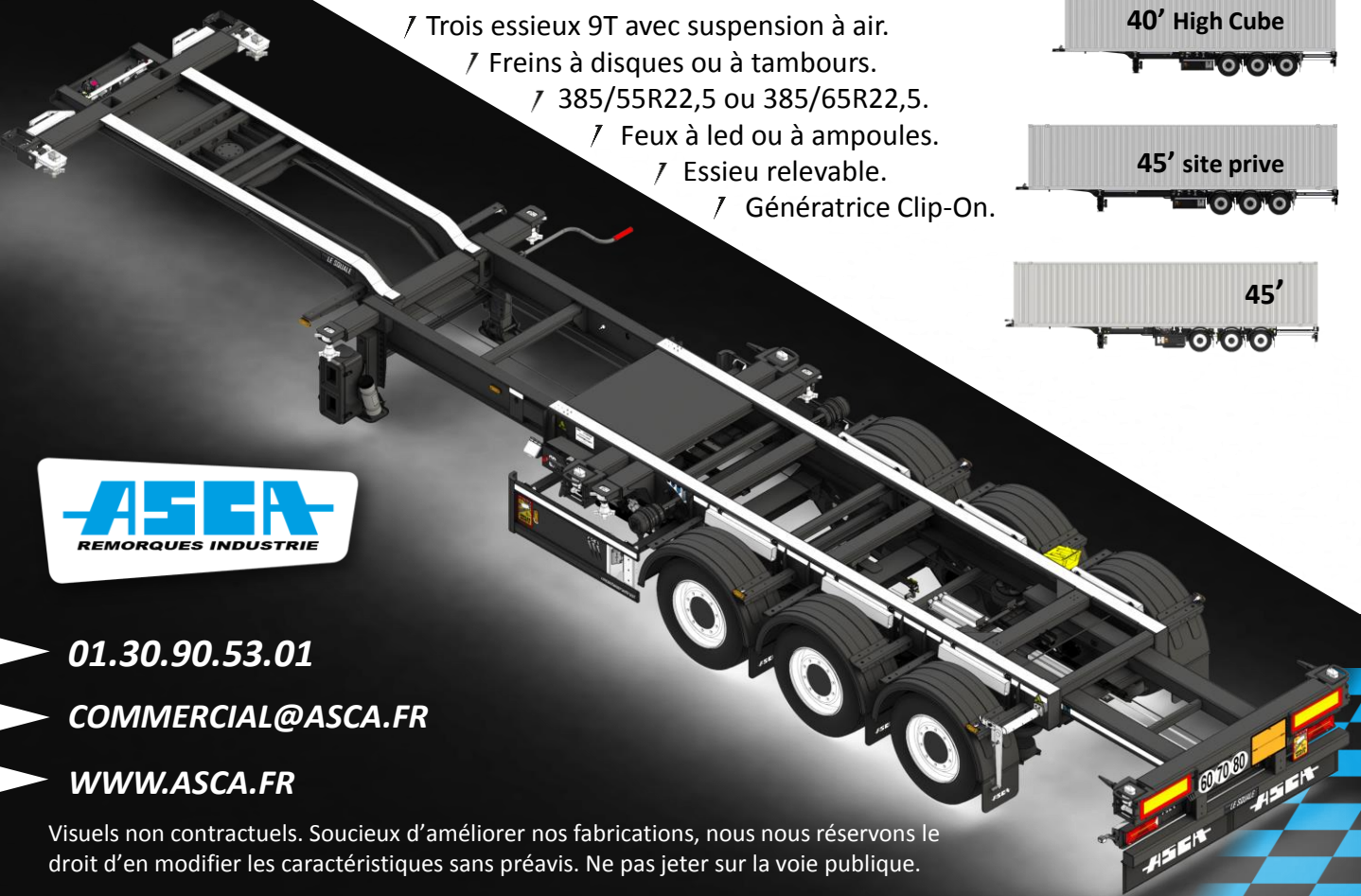

ASCA
REMORQUES INDUSTRIE

01.30.90.53.01

COMMERCIAL@ASCA.FR

WWW.ASCA.FR

Visuels non contractuels. Soucieux d'améliorer nos fabrications, nous nous réservons le droit d'en modifier les caractéristiques sans préavis. Ne pas jeter sur la voie publique.